

Thales Tonarm



THALES TONARM “EASY“

ターレス・トーンアームは、スイス シャフハウゼン州 ヴィンターツールという小さな町に所在しています。

設計者である Micha Huber (ミッハ・フーバ) は、15 歳から学校に行きながら時計職人の道を歩み始めましたが、音楽が好きだったフーバは、23 歳の時に独立し、以前から構想のあったトーンアーム制作に着手、自宅の地下室を工房としてターレスの制作を開始しました。

肉眼ではその形状を把握するのが難しい程の小さな部品を自ら加工し、精密に組み上げられたこのトーンアームは、受注を受けてから一台ずつ全て彼の手作業で製作されています。

ミッハ・フーバが完成させた初代 THALES は、ギリシャの哲学者 Thales が説いた半円の弧に対する円周角が 90 度になるという「ターレスの定理」に由来しており、原盤カッティングと同様のリニア・トラッキングをモーター・レスで実現。このアームのパフォーマンスは多くのオーディオファンの脳裏に焼きつきました。

その THALES の圧倒的な性能を受け継ぎながら、より多くのターンテーブルに搭載可能としたのが **Simplicity** です。**Simplicity** はオーソドックスなトーンアームと見間違えるほどシンプルなものですが、アノダイズ表面処理された 2 本のアームが四角形のテトラゴン・ソリューションのアイデアのもと、トラッキングエラー 0.08° 以下という驚異の精度で動作するように設計されています。**Simplicity** は発売以来世界中で話題となり、既に 200 本以上が出荷されました。現在ベアリングの仕様や DIN 端子対応など細かな改良を行われており、まもなく mk2(¥1,200,000/ケーブルレス/予価)として登場する予定です。

Simplicity で 1 つの理想的なトーンアームを創り上げたミッハ・フーバ。彼はそのパフォーマンスをより身近なものとするため、幾何学に基づいた可変的なオフセット角を持つ、新たなトーンアームの開発にとりかかりました。そして完成したのが「**EASY**」です。

効率的に配置された 6 つのベアリングとメイン・アーム上部に配置された新たなサブ・アームが、同軸上によるリニア・トラックを実現。この思想は、**Simplicity** に採用されたアイデアとは全く違う、トーンアーム設計におけるまったく新しい革新的な手法です。この設計により、カートリッジがパラレルト・トラッキングアームのような理想的なトラッキング・ラインへと導かれます。

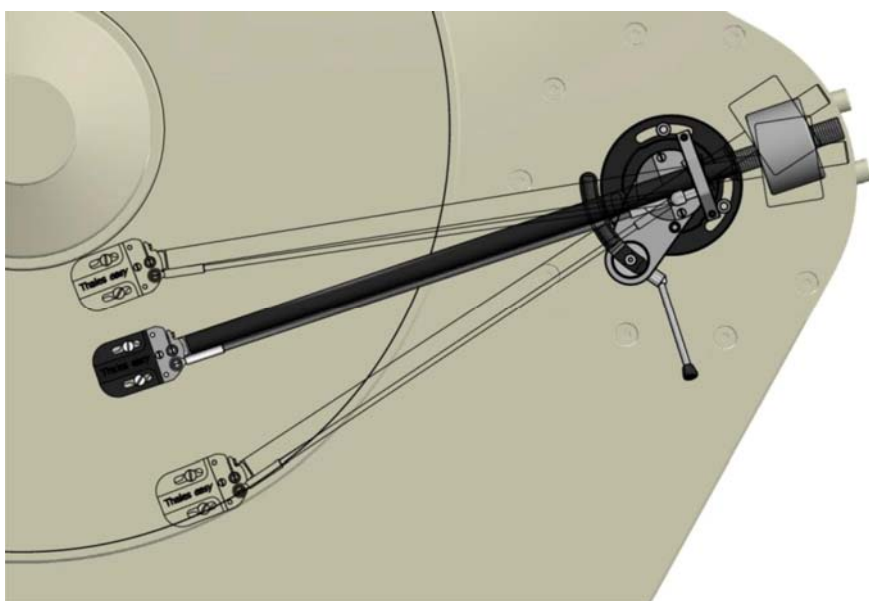

EASY は取り扱いが非常に容易です。

角度の調整、カートリッジの取り付けなどは付属のゲージで簡単に行う事が出来ます。あとは高さの調整を行い、付属のカウンターウエイトで針圧の調整を行えばセッティングは終了です。数あるトーンアームの中でも最も簡単(easy)な部類に入るでしょう。また出力端子は DIN 端子を採用。同時発売の「THALES DIN90° -RCA」フォノ・ケーブルを初め、様々なメーカーのケーブルをご利用いただけます。

easy のトラッキングエラーは $\pm 0.40^\circ$ と発表されています。これは一見 TALES の $\pm 0.00^\circ$ 、Simplicity の $\pm 0.08^\circ$ に比べて大きいと感じるかもしれません。

しかし、一般的なトーンアームの平均的なトラッキングエラーは $\pm 3.00^\circ$ と言われています。この数値からも easy の内周での歪みの少なさは想像いただけるのではないのでしょうか。

Simplicity で行っていた、3箇所針圧を測り、カウンターウエイトに搭載されたバランスを調整する作業は easy では必要ありません。僅かなトラッキングエラーの増加により easy が得たものは、使いやすさという大きなメリットです。価格も Simplicity に比べ約 40% 抑える事に成功しました。

もちろん全製造工程は、時計職人でもあるミッハ・フーバの手作業によって究極とも言える精度で行われています。

レコードに針を降ろした瞬間。その精密なサウンドと、平行移動するかのような理想的なトラッキング・ラインをとるトーンアームの動きに感動していただけると思います。

Spindle to Pivot	230mm	(EMT/Ortofon standard)
Effective length:	220mm	
Effective mass:	10gm	
Max. tracking error:	$\pm 0,4^\circ$	(trad. 9" tonearm: 2,2°)
Max. offset angle:	$\pm 12^\circ$	(trad. 9" tonearm: 23°)
Cartridge weight	5g - 20g	
Output connection	5-pin-DIN	(integrated)

「THALES EASY」 ¥750,000 / 税別 (ケーブルレス)

「THALES DIN90° -RCA」 ¥180,000 / 税別 (フォノ・ケーブル)

yukimu